

# BITUTĖS UŽDUOTYS

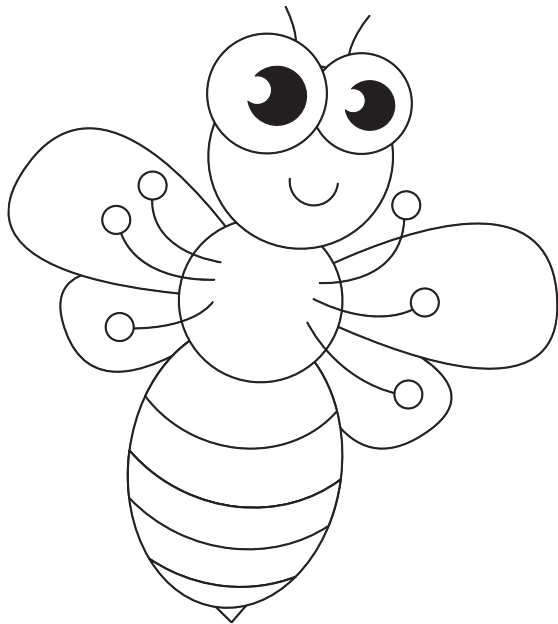

1 SUJUNK TAŠKUS.

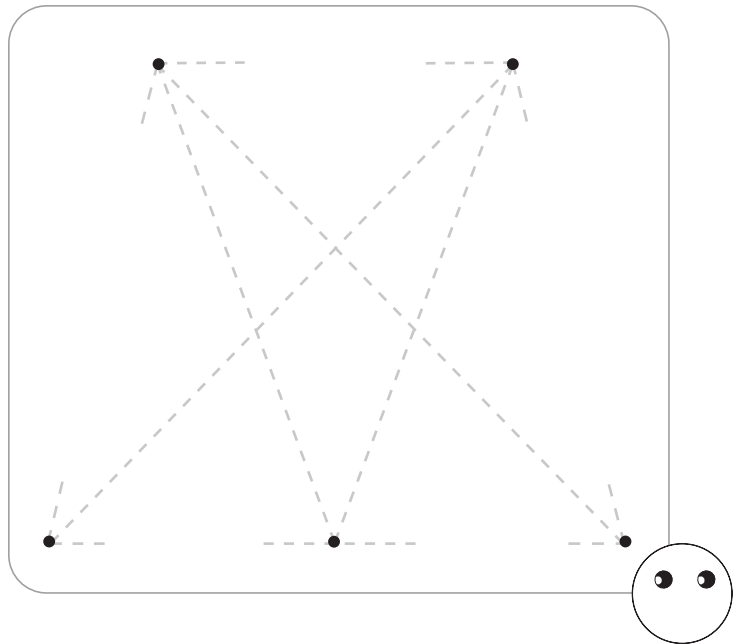

2 BAIK PIEŠTI TOKIĄ PAT KIRMĖLĘ.

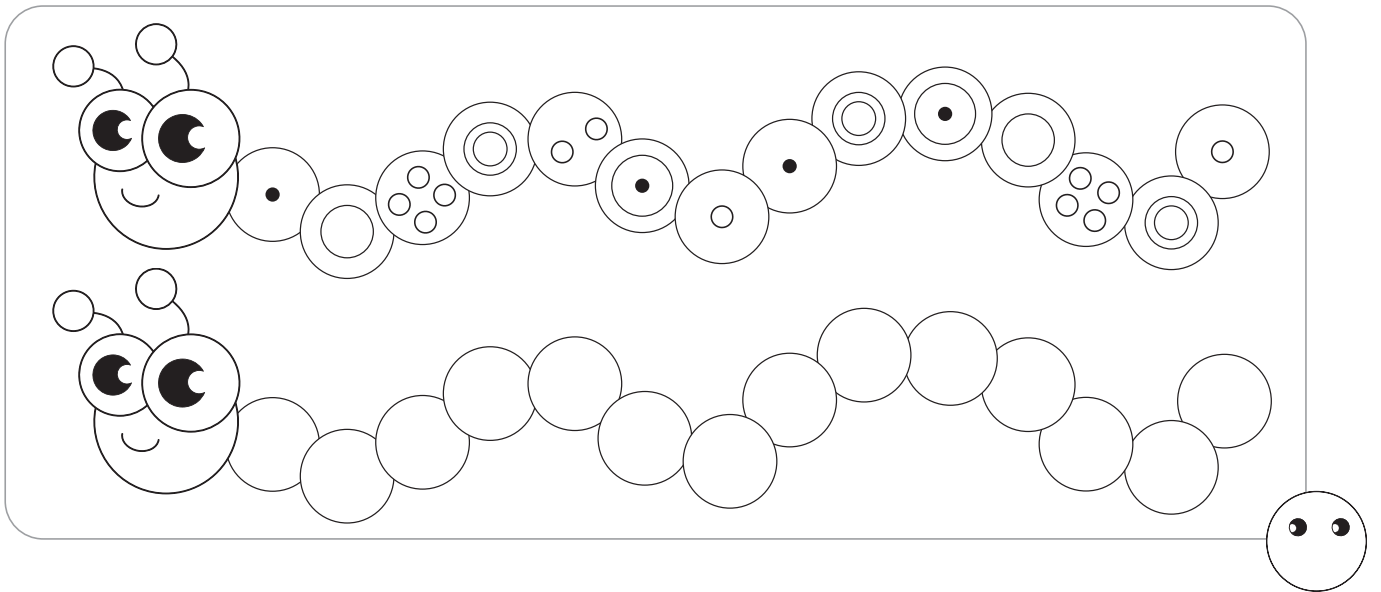

3 PRATĖSK LINIJĄ.

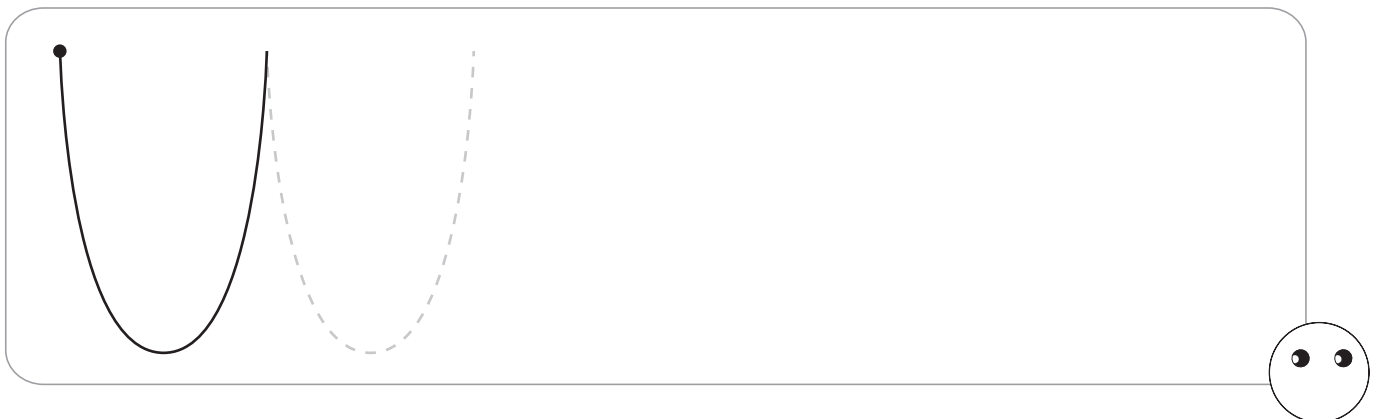

4 APVEDŽIOK IR NUSPALVINK.

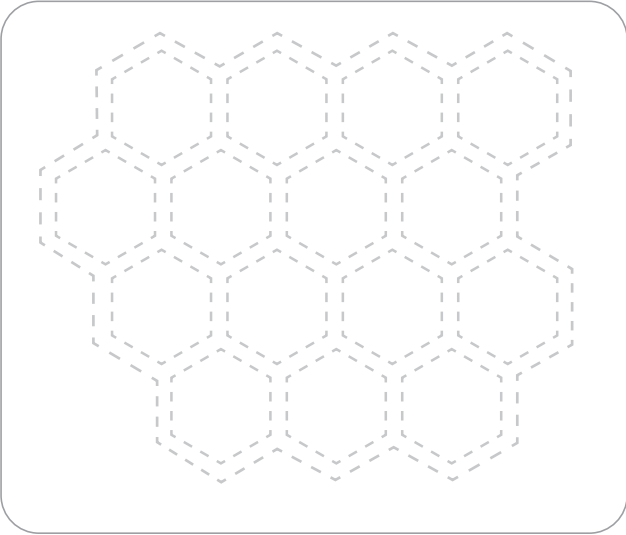

5 APVEDŽIOK IR BRĖŽK LINIJAS, KAIP PARODYTA.

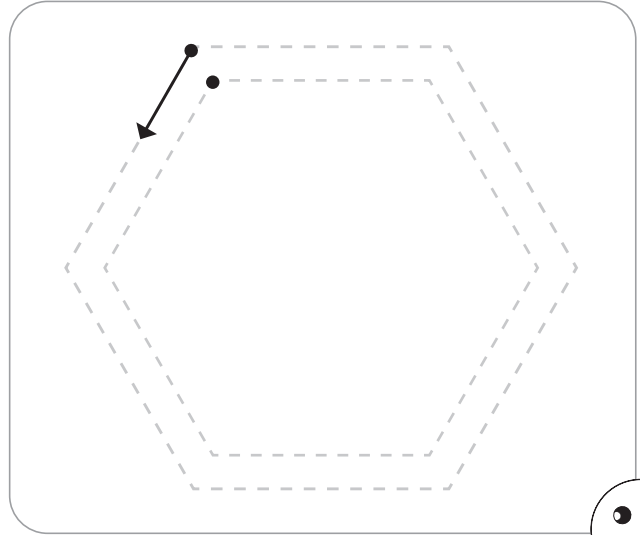

6 SUJUNK TAŠKUS.

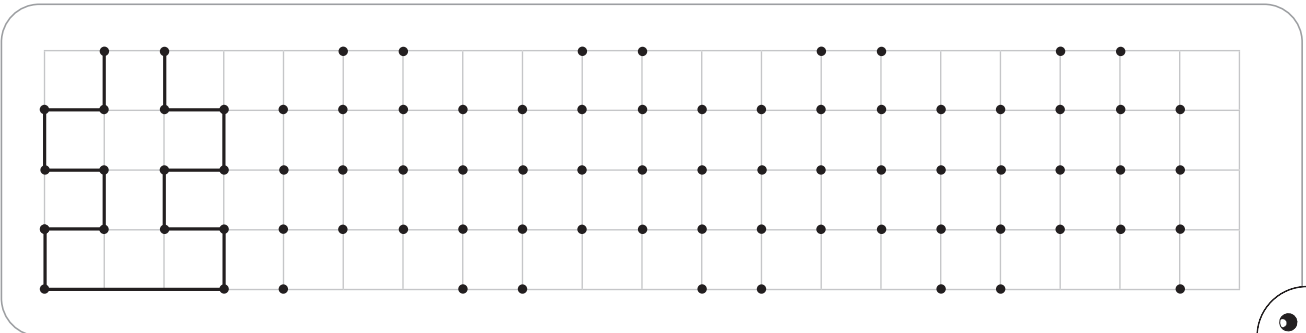

7 BRĖŽK NEPAKELDAMAS RANKOS.

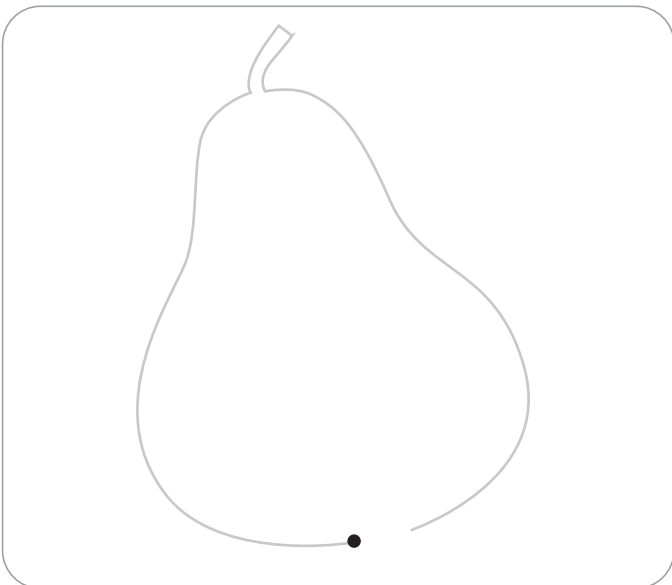

8 SUKURK PIEŠINĖLĮ.

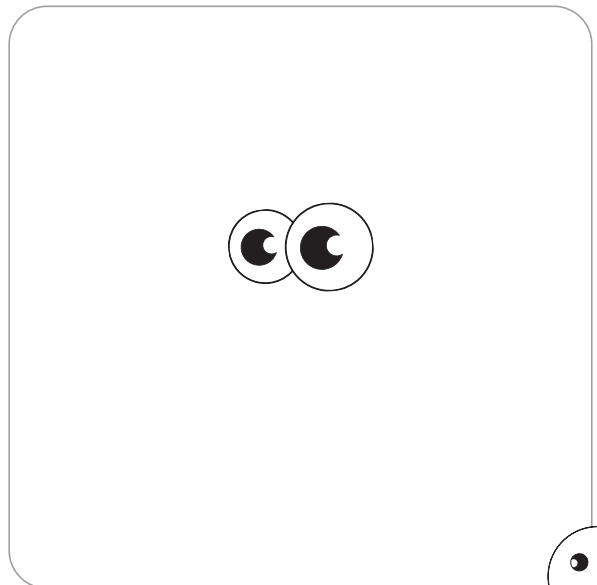

9 BAIK PIEŠINĒĻI.

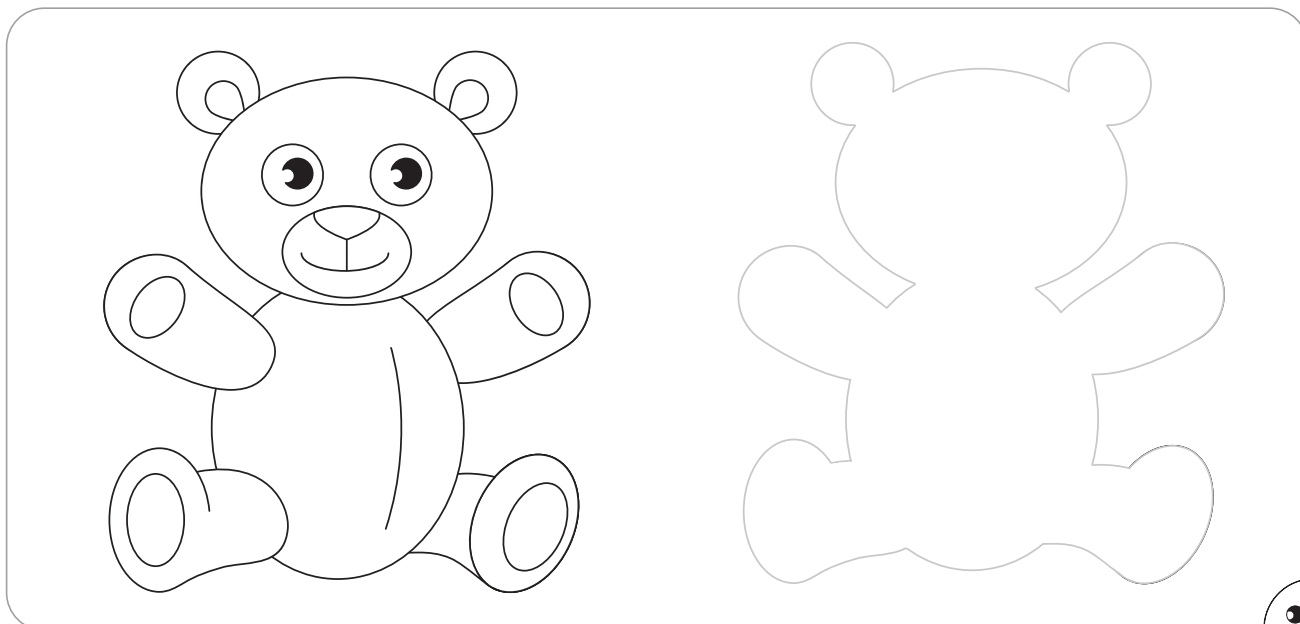

10 SUJUNK TAŠKUS.

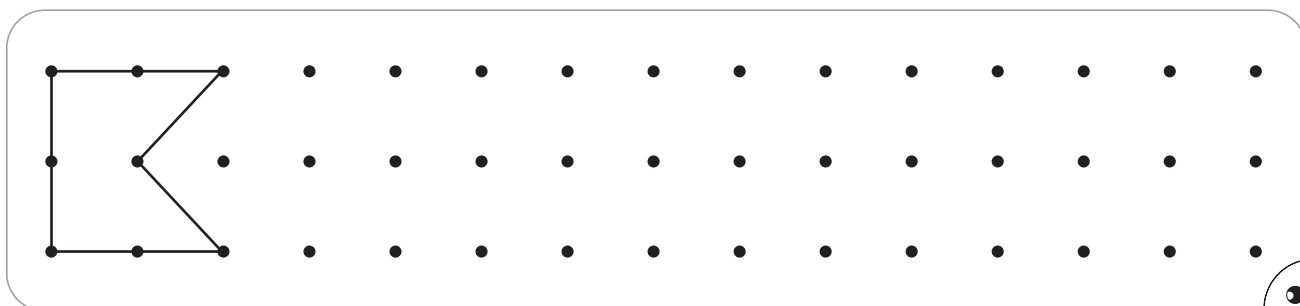

11 UŽBRŪKŠNIUOK.

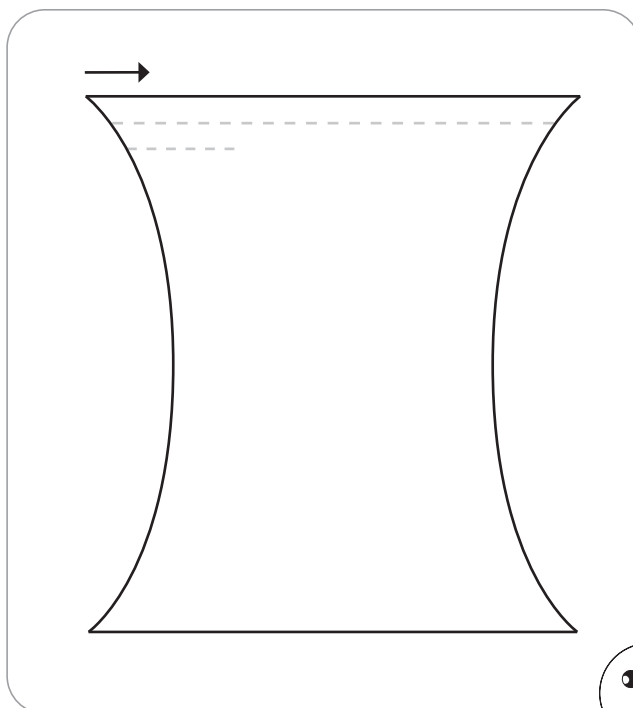
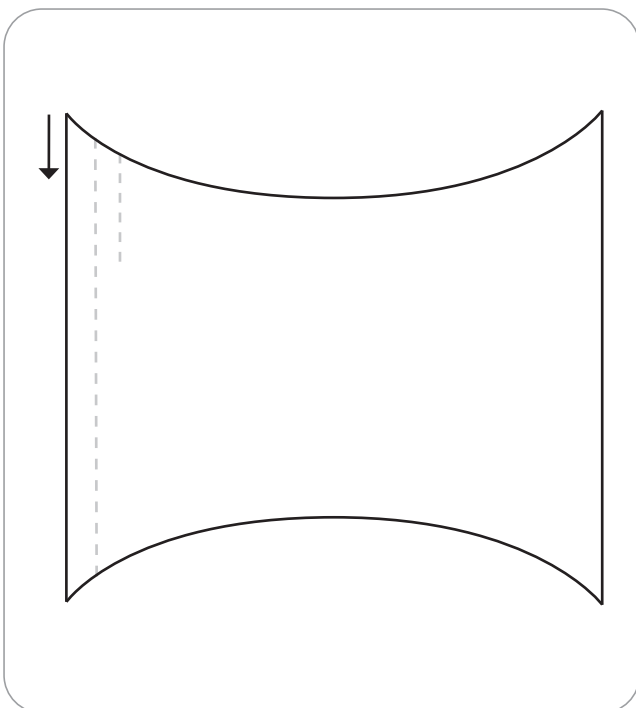

**12** NUPIEŠK KITĄ PUSĘ. NUSPALVINK PIEŠINĖLIUS.

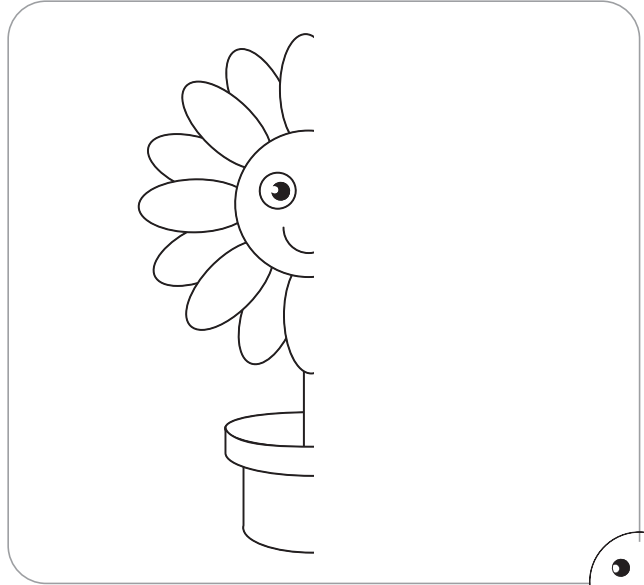
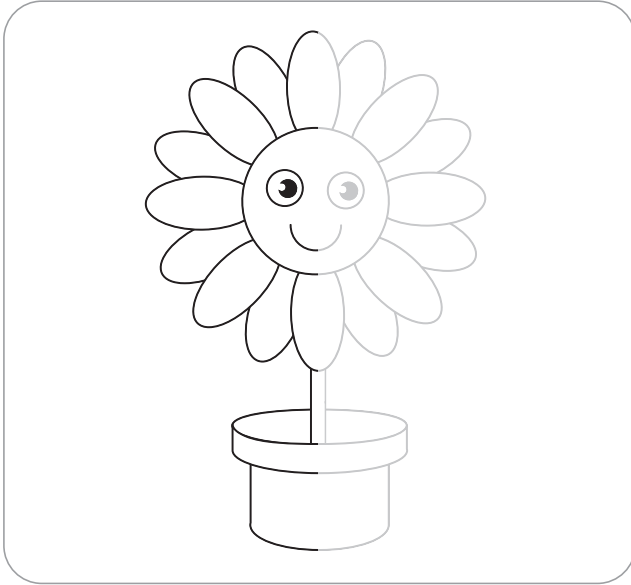

**13** NUPIEŠK TAIP PAT. NUSPALVINK.

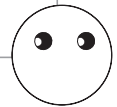
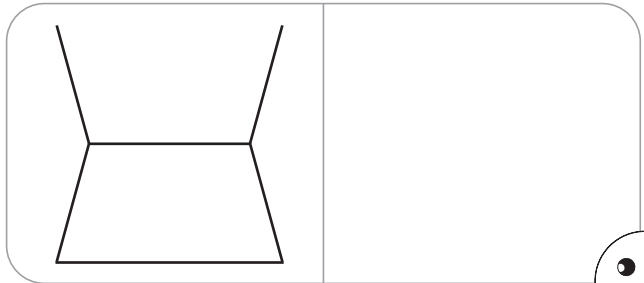
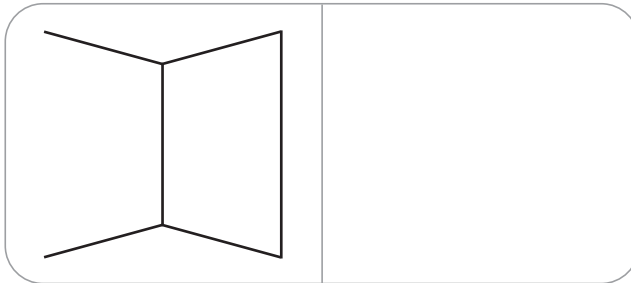

**14** NUPIEŠK TOKĮ PAT PIEŠINĖLĮ. NUSPALVINK JĮ.

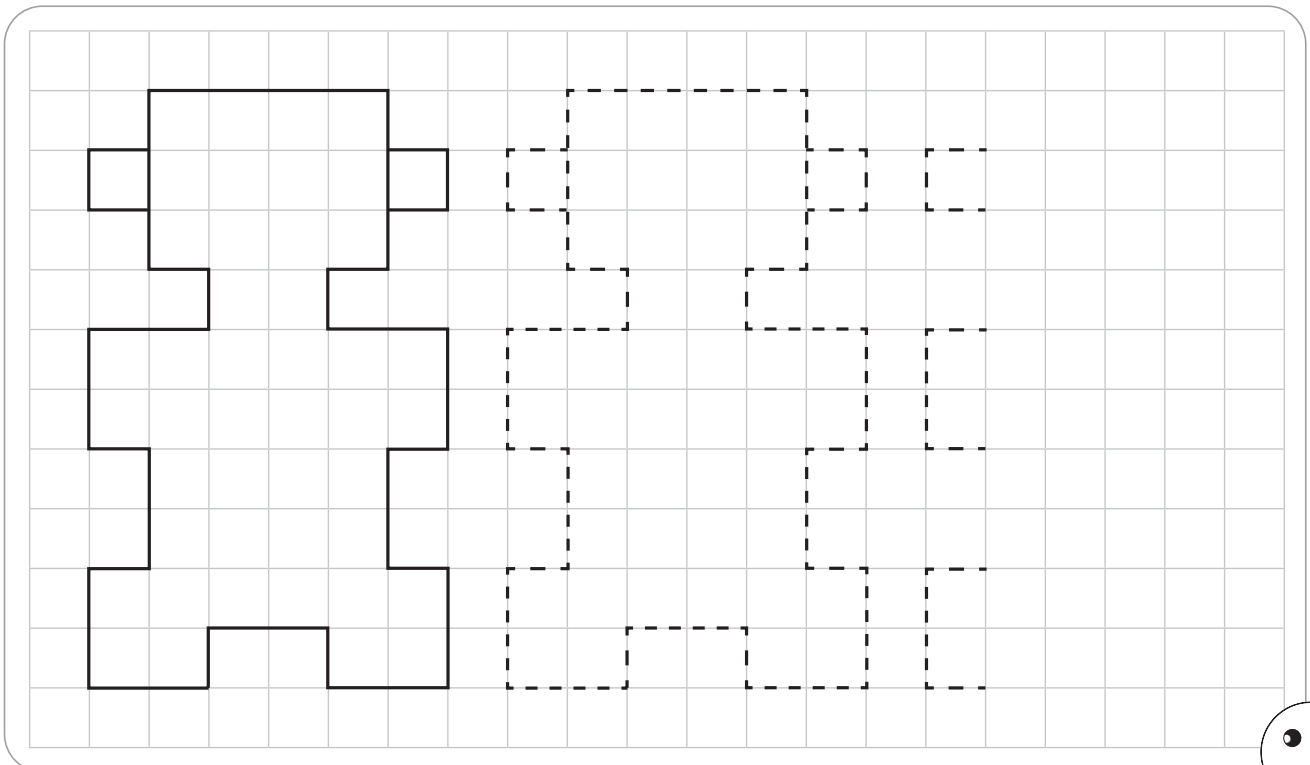

# RANKOS LAVINIMO UŽDUOTYS

Knyga skiriama 5 metų vaikams.



**Knygoje pateikiamos strategijos padeda vaikui sistemingai ir nuosekliai rengtis rašyti.**

Atlikdamas pamažu sunkėjančias rankos lavinimo užduotis vaikas:

- ugdomi gebėjimą sukaupti ir išlaikyti dėmesį;
- lavinasi regimąjį suvokimą;
- lavinasi rankos judesių tikslumą, akių ir rankos koordinaciją;
- laikosi nurodytų taisyklių;
- ugdomi savistabos įgūdžius;
- siekia ugdomosi tikslų;
- rengiasi rašyti.

**Knyga padeda vaikui geriau pasirengti mokyklai.**

**Mokytojai ir tėveliai leidinyje ras metodinių patarimų ir paaiškinimų.**



ISBN 978-609-08-0631-9



9 786090 806319